

Accesorios

Gancho doble Verso

Código: SAGD80073061CW

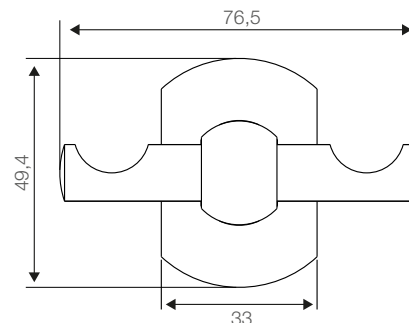
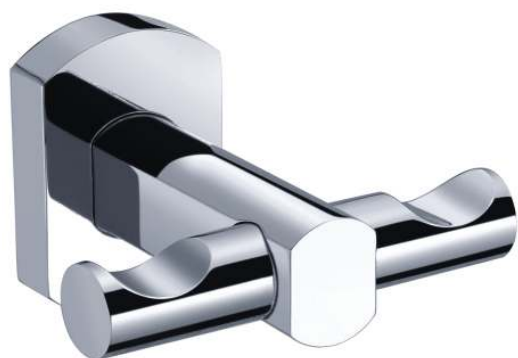

Especificaciones:

Gancho doble
Fabricado en latón cromado
Soporte con resistencia a la corrosión
Color: cromado brillante
Peso: 146 gr
Garantía: 1 año

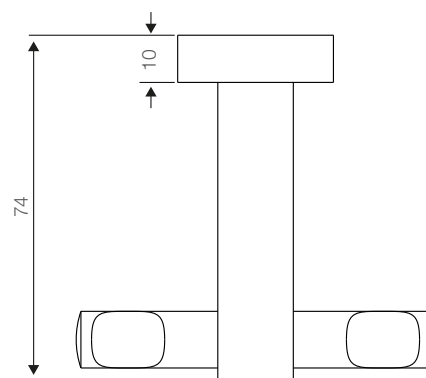

Dimensiones en mm
Tolerancia dimensional: $\pm 5\%$

Elementos incluidos:

Set de fijación (solo uñeta: no trae tornillos ni tarugos)
Instructivo de instalación

Elementos para instalación (no incluidos):