

Monomando Tina Ducha empotrada HIX negro cobre



BRIGGS®
Infinity

Código: SGTE65994071CB

www.briggs.cl

cosedal
THE FAUCET'S HEART

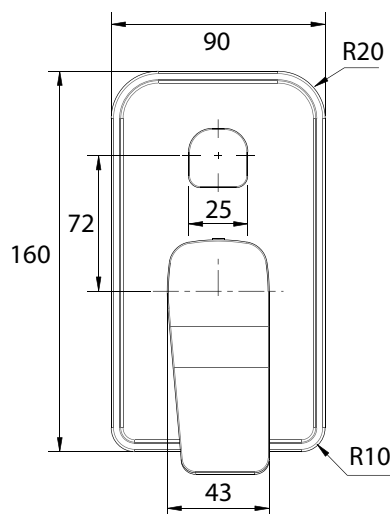

Especificaciones:

- Cuerpo de latón macizo con acabado negro mate
- Resistencia a huellas digitales
- Embellecedor de latón color cobre brillante
- Cartucho cerámico SEDAL® de 35 mm
- Resistente a la corrosión
- Fácil de limpiar
- Peso neto: 1,1 kg
- 15 años de garantía

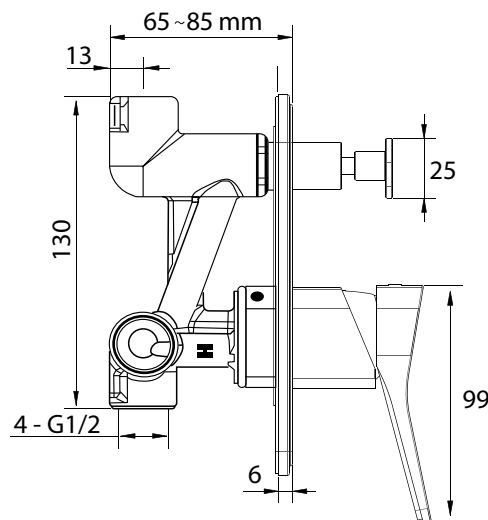

Dimensiones en mm
Tolerancia dimensional +-5%

Elementos incluidos:

Elementos para instalación (no incluidos):



LATÓN
MACIZO



RESISTENCIA A
HUELLAS DIGITALES



RESISTENTE A
LA CORROSIÓN



FÁCIL
LIMPIEZA



PERÍODO
DE GARANTÍA