



# JUEGO 4 PIEZAS CELTIC JET

Fanaloza  
SANITARIOS

Código: JS007105130100

## Especificaciones:

- Inodoro con tecnología de Alta Eficiencia, con botón superior
- Sistema de descarga de bajo consumo: 4,8 L
- Disponible para descarga al piso 30,5 cm
- Tipo de funcionamiento: acción directa con efecto de sifón, trampa reversa, perforaciones de lavado direccionadas y "Sistema Jet", chorro de agua adicional que ayuda a empujar los desechos, logrando una evacuación con mayor fuerza
- Tipo de aro redondo
- Peso taza: 16,80 kg  $\pm$  10% / Peso tanque: 10,40 kg  $\pm$  10%

- Lavamanos con perforación para grifería monomando o monoblock
- Con rebalse para evitar inundaciones
- Capacidad de agua: 3,7 L
- Peso lavamanos: 7,6 kg  $\pm$  10% Peso pedestal: 7 kg  $\pm$  10%

Incluye:

- Fitting botón superior / Set de anclaje a piso
- Asiento de polipropileno aro redondo

Elementos necesarios (no incluidos):

- Llave angular 1/2" x 1/2" HE HE
- Flexible 1/2" x 15/16" HI HI x 30 cm
- Sello de cerar
- Grifería / Desagüe / Sifón / Perno de anclaje al piso para pedestal
- Uñetas plásticas para lavamanos



## Dimensiones:

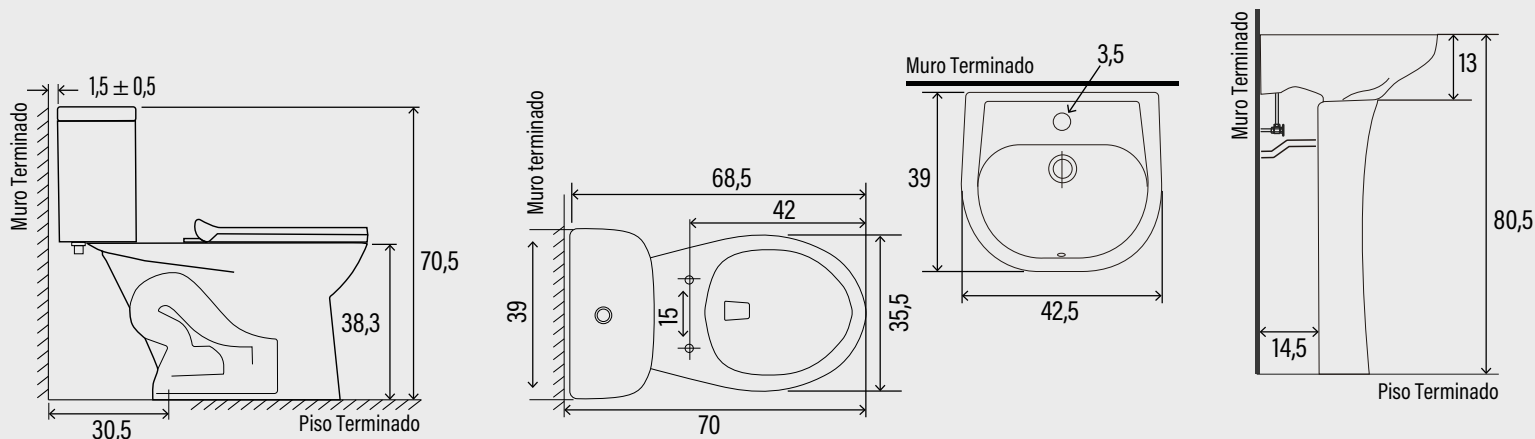

Dimensiones en cm:  
Tolerancia Dimensional:  
Dimensiones menores a 20 cm:  $\pm$  3%  
Dimensiones mayores a 20 cm: 0,6 cm máx.